

NEW DAILY



PRODUCT SPECIFICATIES

35S14N V (/P)

Gesloten bestelwagen

+F1C+ EuroVI HD-CNG

IVECO

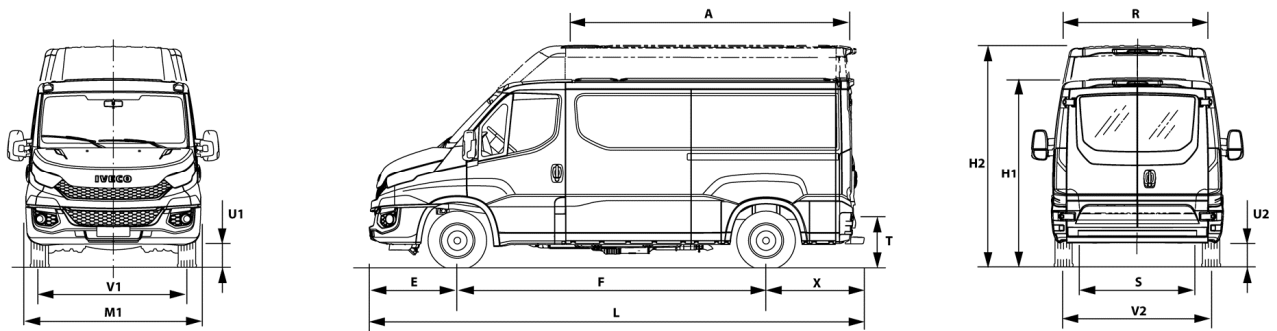

Afmetingen (mm) & gewichten (kg)

Wielbasis / Dak	3520 / H1	3520 / H2	4100 / H2	3520L / H2	4100 / H3	3520L / H3
Volume (m3)	9	10,8	16	12	18	13,4
L = Totale lengte	5648		7228	6048	7228	6048
Totale hoogte (onbeladen)	2260	2620		2780		
V1 = Spoorbreedte voor				1740		
V2 = Spoorbreedte achter				1704		
U1 = Bodemvrijheid voor onbeladen				-		
U2 = Bodemvrijheid achter onbeladen				-		
E = Vooroverbouw				1008		
X = Achteroverbouw	1120		2120	1520	2120	1520
Draaicirkel over de banden	12084		13800	12084	13800	12084
Draaicirkel over de bumper	12744		14466	12744	14466	12744
M1 = Voertuigbreedte				2000		
LAADRUIMTE						
A = Lengte laadvloer op 10 cm hoogte / op 100 cm hoogte	3130 / 3090		4695 / 4655	3530 / 3490	4695 / 4655	3530 / 3490
R = Breedte laadvloer				1800		
Binnenhoogte	1545		1900	2100		
T = Laadvloerhoogte onbeladen	675		680			
S = Ruimte tussen de wielkasten				1317		
ACHTERDEUREN						
Breedte van de opening				1510		
Hoogte van de opening	1450	1800		2000		
ZIJSCHUIFDEUR						
Breedte van de opening (Tot 800mm/ boven 800mm)	1065	1260/1216				
Hoogte van de opening	1425	1800				
GEWICHTEN (kg)						
Maximaal totaalgewicht (GVW)				3500		
Maximaal combinatie gewicht (GCW)				7000		
Maximale belasting van de Vooras				1900		
Maximale belasting van de Achteras				2240		
Leeggewicht , Vooras	1368	1374	1392	1307	1417	1311
Leeggewicht , Achteras	1070	1077	1226	1182	1288	1199
Leeggewicht	2438	2451	2618	2489	2705	2510
Laadvermogen	1054	1049	882	1011	795	990

Gewichten zijn bepaald volgens EG-richtlijn 97/27 (tolerantie +/- 5%) voor de standaard fabrieksuitvoering en met inbegrip van een volle tank, gereedschap en de bestuurder.
 Let op!: Voertuig moet bij keuring zwaarder zijn dan 2355kg.

35S14N V (/P)

Gesloten bestelwagen

4-takt Bi-fuel Ottomotor met 4 kleppen per cilinder, ontwikkeld voor verbranding van CNG (aardgas) en Benzine. De 136 PK motor is voorzien van een turbo met waste gate (WG). Om aan de milieueisen te voldoen wordt er een katalysator toegepast. Alle motoren zijn voorzien van een intercooler en onderhoudsvrije distributieketting.

Cilinderinhoud: 2998cc

Boring x slag: 95,8 x 104 mm

Injectie: Multi Point Injectie (MPI)

Motor curve / Courbes moteur

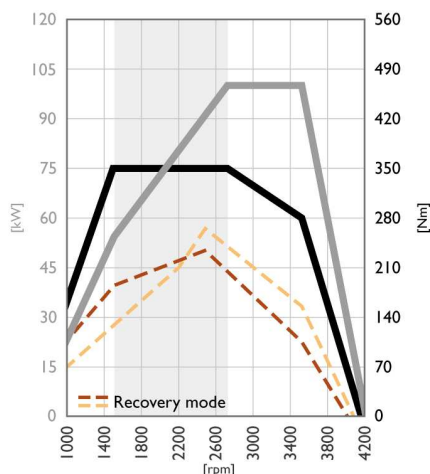

Max vermogen : **100 kW** (136pk)
van 2700 tot 3500 t/min.

Max koppel : **350 Nm**
van 1500 tot 2700 t/min.

Versnellingsbak

Bak A : 2840.6 – Versnellingsbak met 6 versnellingen met optie mogelijkheid voor PTO.

Overbrengingen

Bak	.14	1	2	3	4	5	6	R1
A	•	5,375	3,154	2,041	1,365	1	0,791	4,838

Koppeling

Enkelvoudige, hydraulisch bediende droge plaatkoppeling.

Buitendiameter: 11" (279,5 mm)

Voering-oppervlak: 772 cm²

35S14N V (/P)

Gesloten bestelwagen

PTO

Optie code	Type	Aansluiting	Draairichting	Gewicht	Overbrengverhouding	Koppel (Nm)	Vermogen bij 1500 t/min (kW)
Versnellingsbak 2840.6							
75076	Hydrocar 23Z4	Pomp	rechtsom	7,3	1,10	180	29,4

35S14N V (/P)
Gesloten bestelwagen

FT-NL-3250011-11-2-2015

Cabine



De semi-front stuur cabine van de Daily biedt plaats aan 2 of 3 personen en is gemonteerd op 4 flexibele rubberen silent-blocks voor een comfortabele af-ving. De veiligheidskooi is in de geperste delen van de cabine geïntegreerd. Elk stalen cabinedeel is gegalvaniseerd of heeft een cataforese behandeling ondergaan als intensive bescherming tegen corrosie. De onderzijde, wielkuipen en het motorcompartiment zijn extra met bodycoating behandeld. De cabine is voorzien van extra geluidsisolatie.

De cabinevloer is bekleed met een dikke laag synthetisch materiaal - Een vaste wand zonder ruit scheidt de passagiers van de laadruiimte* - De cabine en laadruiimte zijn voorzien van automatische binnenverlichting - Drievoudig (hoogte, lengte en rugleuning) verstelbare bestuurdersstoel* - Tweezits bank met 2 hoofdsteunen, 2 drie-punts gordels en opberg ruimte onder de bank* - Bestuurdersairbag* en centrale vergrendeling met afstandsbediening.



Het nieuwe Italiaans design dashboard is toegespitst op ergonomie en comfort. Er zijn veel opbergmogelijkheden en aflegvlakken, drie ruimtes boven op het dashboard, vele aflegvakken in de middenconsole en in het dashboard aan de passagierszijde en bekerhouders aan weerszijde. Ook in de deuren kan men veel kwijt door een handschoenvak, een groot opbergvak en een fleshouder (1,5L / 2L). De optimale zit en het verstelbare stuur vormen een ideale werkplek met een comfortabel car-like feeling.

Veel radio / infotainment alternatieven welke allen voorzien zijn van 4 speakers.

Uitstekende carrosseriedelen worden door vervangbare kunststofdelen beschermd - De portieren hebben elektrisch bediende ramen - Een ergonomische brede instap in de cabine - Een opstap over de hele breedte bij de zijschuifdeur en achterdeuren voor een gemakkelijke toegang van de laadruiimte - De voorruit is getint en gelaagd - Spiegels voor opbouwbreedte 2200mm*.



Alles met een * is naar keuze met opties te wijzigen. Afbeeldingen zijn indicatief, standaard uitvoering kan afwijken.

35S14N V (/P)
Gesloten bestelwagen

FT-NL-3250011-11-2-2015

Algemene technische informatie / Constitution générale du véhicule

CHASSIS

U-vormige langsligger van hoogwaardig staal (Fe E420, afmeting 150x56x3mm), verbonden door aan het lijf geklonken ronde dwarstraversen. Chassisbalken met speciale doorzetting ter hoogte van de achteras voor een lagere vloerhoogte.

STUURINRICHTING

Tandheugel met stuurbekrachtiging. Stuurwiel Ø 390mm.

Stuurwiel in hoogte verstelbaar met een vaste hoek van 42°.

Stuurslot met geïntegreerde startblokkering.

ASSEN

Vooras:

Onafhankelijke Quad-leaf wielophanging met max. wielinslag van 46°.

Achteras:

Type R.S. NDA. Starre achteras met enkelvoudige reductie.

Meerdere reducties mogelijk. (zie EPL)

BRANDSTOFTANKS

De CNG tank capaciteit is afhankelijk van de wielbasis.

WB3250 = 168 liter

WB3520L = 196 liter

WB4100 = 246 liter, (+30 liter optioneel)

Naast CNG tanks is het voertuig voorzien van een 14 liter benzinetank.

OPHANGING:

Voor: Quad-Leaf (1900kg), dwarsgeplaatste stalen paraboolveer, met geïntegreerde stabilisator werking.

Achter: Enkelvoudige paraboolveer met Torgo-rubber en stabilisatorstang.

Luchtvering: (optie) Niet op de .11

Comfortabele twee-balgs ECAS luchtvering op de achteras met 2 hoogteregelventielen en stabilisator. (+60mm / -30mm) $\Delta \pm 60\text{kg}$

Schokdempers:

Voor en achter dubbelwerkende zware schokdempers.

BANDEN

225/65 R 16 ROAD Load index 112/110

REMMEN

Schijfremmen rondom. ABS, ESP, EBD, ASR en Hill Holder.

	Voor	Achter
Ø remzuiger (mm):	2x48	1x52
Ø schijf (mm):	300	296

Bedrijfsrem:

Diagonaal gescheiden hydraulisch remsysteem met vacuüm-bekrachtiging. Slijtage indicator op voor- en achterremmen.

Parkeerrem:

Handrem d.m.v. schijfrem op de achterwielen.

ELEKTRISCHE INSTALLATIE

Bedrijfsspanning: 12V

Dynamo : 12V - 150A (180A of 210A optioneel)

Startmotor : 12V - 150A

Accu's : 12V - 110A

Standaard radiovoorbereiding en 13 polige opbouwstekker.

Aftakpunt in de motorruimte voor maximaal 10A

35S14N V (/P)

Gesloten bestelwagen

FT-NL-3250011-11-2-2015



IVECO houdt zich het recht voor om zonder kennisgeving wijzigingen aan te brengen. Alle informatie is onder voorbehoud van druk-, typ- en zetfouten.

Informatie over opbouwrichtlijnen per range, beschrijvingen van het voertuig en chassisteekeningen voor dealers & carrosseriebedrijven :
<http://ibb.iveco.com/nl>

Ontdek onze producten ook op:
www.iveco.nl / www.iveco.be

IVECO BENELUX

Réf. : FT-NL-3250011-11-2-2015

IVECO

WWW.IVECO.COM

IVECO BENELUX
Afd. Product Marketing
Wanraay 9
6673 DM ANDELST
Nederland
0031- (0)488 1600